

Präzise. Schnell. Rationell.

# DYNESTIC 7505 | 7507



PRODUKTIVITÄT UND PRÄZISION



# Die volle Power mit neuester Nestingtechnologie

Zwei Baureihen für hoch effiziente Plattenbearbeitung mit Nestingtechnologie in moderner Gantry-Bauweise. Diese optimierte Konstruktion ermöglicht kürzeste Bearbeitungszyklen bei gleichzeitig besten Bearbeitungsergebnissen.

- Integrierter 6-fach-Linear-Werkzeugwechsler, erweiterbar auf bis zu 12 Wechselplätze.
- LED-Maschinenschriftzug mit Anzeige des Betriebszustandes.
- Keramisch gelagerte Hochleistungsspindel.
- Vollausgestatteter Bohrkopf mit bis zu 24 Bohrspindeln und Nutsägen in X- und Y-Richtung.

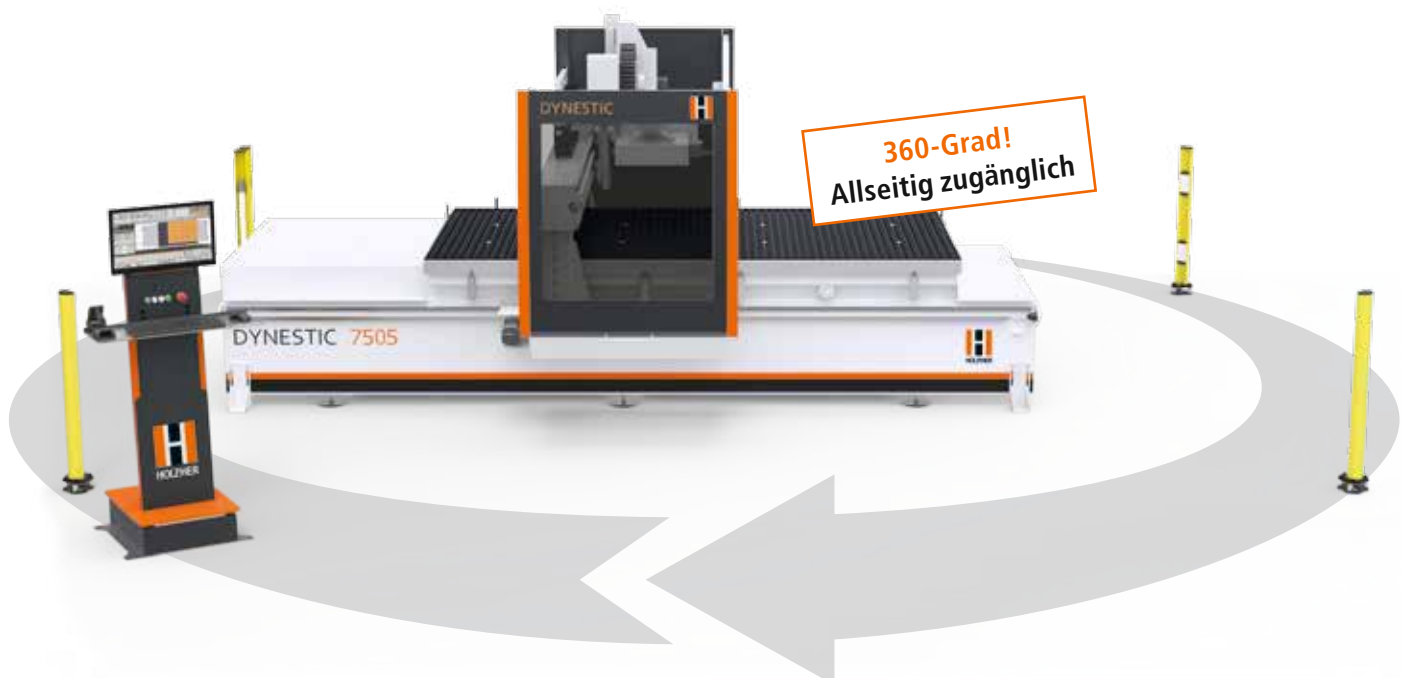

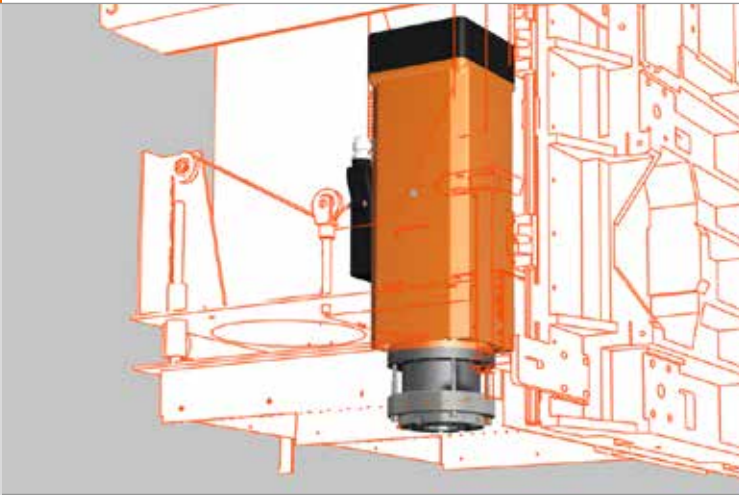

### Hybridgelagerte Präzisionsfrässpindel

- 8 kW Leistung (Standard luftgekühlt).
- Leistungsstarke Frässpindel optional:  
12 kW luftgekühlt  
10 kW flüssiggekühlt.

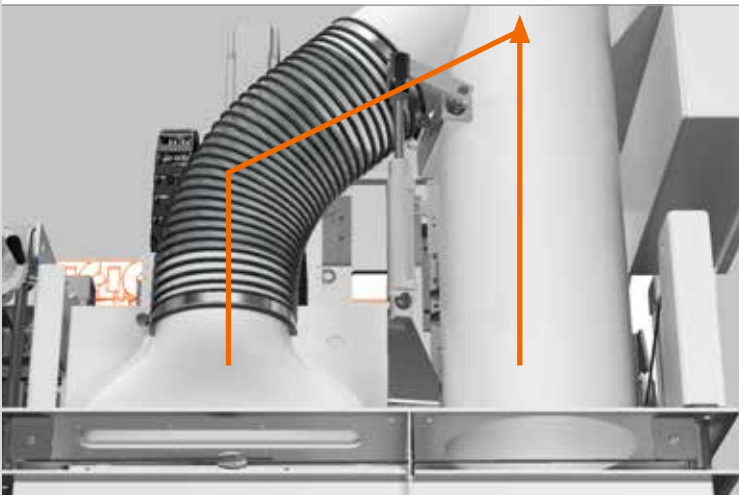

### Intelligentes Absaugmanagement

Mit automatischer Umschaltung von Frässpindel auf Bohraggregat.



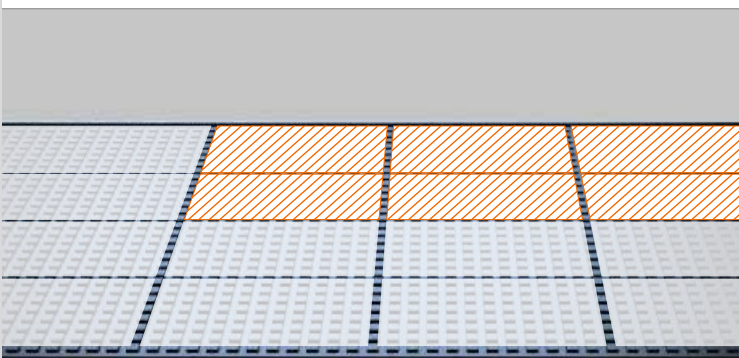

### Werkzeugwechsler

- 6-fach-Pick-up-Wechsler im Maschinengestell integriert. Erweiterbar auf bis zu 12 Werkzeugplätze.
- Optional auch mit X/Y-Wechsler-Erweiterung für das DYNESTIC Winkelgetriebe.



### High-Flow-Nestingtisch

High-Flow-Nestingtisch mit 1-Feld-Vakuum (Standard) oder 8-Feld-Vakuum (Dynestic 7505) bzw. 16-Feld-Vakuum (Dynestic 7507) – softwaregesteuert.

Feldsteuerung:  aktiv  
 inaktiv

# Das perfekte Softwarepaket für alle Nestingbearbeitungen

- Effektive und komfortable Programmierung mit dem CAMPUS/NC-Hops-Softwarepaket.
- Durchgängige Bedienoberfläche inklusive aCADemy CAD-Modul. Auch für den professionellen DXF/DWG-Import zur Maschine.
- HOLZ-HER BetterNest-Software erhältlich für Rechteck- und Freiformschachtelung mit intelligenter Verschnittoptimierung.
- Die offene Softwarearchitektur ermöglicht vielseitige Importmöglichkeiten zur Anbindung an Branchenprogramme.



Perfekte Bedienbarkeit dank ergonomischem Bedienpult und 21,5"-Bildschirm im 16:9-Format.

## Campus/NC-Hops

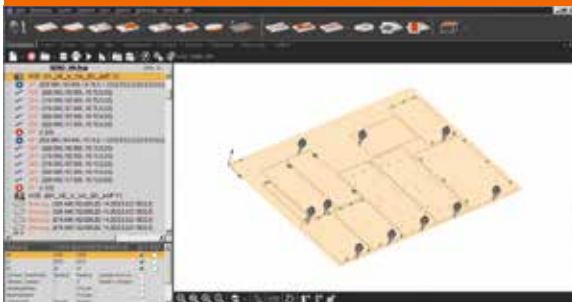

Einfachste Programmierung

## Campus/NC-Hops



Jobliste

## BetterNest



Rechteckschachtelung

Freiformschachtelung

## CabinetControl

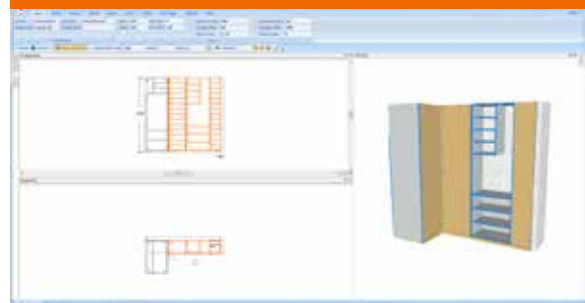

CabinetCompiler

# Die Ausstattung in der Übersicht

Maschine	DYNESTIC 7505 10.5 classic	DYNESTIC 7505 10.5 push	DYNESTIC 7507 10.7 classic	DYNESTIC 7507 10.7 push	Optionen
Bearbeitungsmaß in X-Richtung	3100 mm	3100 mm	3100 mm	3100 mm	
Bearbeitungsmaß in Y-Richtung	1580 mm	1580 mm	2200 mm	2200 mm	
Vektorgeschwindigkeit	100 m/min	100 m/min	100 m/min	100 m/min	
Fräsaggregat	8 kW, luftgekühlt, 1000 – 24 000 min <sup>-1</sup>	8 kW, luftgekühlt, 1000 – 24 000 min <sup>-1</sup>	8 kW, luftgekühlt, 1000 – 24 000 min <sup>-1</sup>	8 kW, luftgekühlt, 1000 – 24 000 min <sup>-1</sup>	12 kW, luftgekühlt, 1000 – 24 000 min <sup>-1</sup>  10 kW, flüssiggekühlt, 1000 – 24 000 min <sup>-1</sup>
Bohrkopf L	<b>Bohrkopf L</b> 14 Spindeln (10 V   4 H) inkl. Sägeaggregat in X-Richtung	<b>Bohrkopf L</b> 14 Spindeln (10 V   4 H) inkl. Sägeaggregat in X-Richtung	<b>Bohrkopf L</b> 14 Spindeln (10 V   4 H) inkl. Sägeaggregat in X-Richtung	<b>Bohrkopf L</b> 14 Spindeln (10 V   4 H) inkl. Sägeaggregat in X-Richtung	<b>Bohrkopf XL</b> 24 Spindeln (18 V   6 H) inkl. Sägeaggregat in X-Richtung  Doppelbohrspindel in Y-Richtung  Vertikalbohrspindel mit doppelter Vorlegekraft
Bohrkopf XL					Doppelbohrspindel in Y-Richtung  Vertikalbohrspindel mit doppelter Vorlegekraft  zusätzliche Nutsäge in Y-Richtung
Automatisierung	x	x	x	x	
	x	x	x	x	
	x	Automatischer Abschieber mit integrierter Absaugung	x	Automatischer Abschieber mit integrierter Absaugung	
	x	Abnahmetisch mit Förderband	x	Abnahmetisch mit Förderband	
Werkstückauflage	High-Flow-Nestingtisch mit durchgehendem Vakuumfeld*	High-Flow-Nestingtisch mit durchgehendem Vakuumfeld*	High-Flow-Nestingtisch mit durchgehendem Vakuumfeld**	High-Flow-Nestingtisch mit durchgehendem Vakuumfeld**	* 8-Feld-Vakuum softwaregesteuert  **16-Feld-Vakuum softwaregesteuert
Schutzeinrichtung	Lichtgitter	Lichtgitter	Lichtgitter	Lichtgitter	
Werkstück- aufspannung	2 x 140 m <sup>3</sup> /h Vakuumpumpe, wartungsarmer Trockenläufer	2 x 140 m <sup>3</sup> /h Vakuumpumpe, wartungsarmer Trockenläufer	2 x 140 m <sup>3</sup> /h Vakuumpumpe, wartungsarmer Trockenläufer	2 x 140 m <sup>3</sup> /h Vakuumpumpe, wartungsarmer Trockenläufer	zusätzliche Vakuumpumpe  140 m <sup>3</sup> /h Trockenläufer 250 m <sup>3</sup> /h Trockenläufer
Werkzeugwechsler	6-fach-Pick-up-Wechsler im Maschinengestell	6-fach-Pick-up-Wechsler im Maschinengestell	6-fach-Pick-up-Wechsler im Maschinengestell	6-fach-Pick-up-Wechsler im Maschinengestell	Erweiterbar auf bis zu 12-Wechselplätze (max. 3 x 2 Stück)  1-fach-X/Y-Pick-up- Wechsler mit Werkzeugabdeckung
Software	CAMPUS-Software Maschinenlizenz inkl. aCADemy CAD/CAM Modul und CabinetControl Base	CAMPUS-Software Maschinenlizenz inkl. aCADemy CAD/CAM Modul und CabinetControl Base	CAMPUS-Software Maschinenlizenz inkl. aCADemy CAD/CAM Modul und CabinetControl Base	CAMPUS-Software Maschinenlizenz inkl. aCADemy CAD/CAM Modul und CabinetControl Base	CAMPUS-Software Bürolizenz  BetterNest Rechteckschachtelung  BetterNest Freiformschachtelung

Freiplatz

Nicht möglich

x

Option

Standard

Produktbroschüren und viele  
Videos finden Sie unter  
[www.holzher.com](http://www.holzher.com)

Die technischen Daten stellen Richtwerte dar. Änderungen von Konstruktion und Ausstattung vorbehalten, da HOLZ-HER Maschinen ständig weiterentwickelt werden. Die Abbildungen sind unverbindlich. Die Maschinen enthalten zum Teil Sonderausstattungen, die nicht zum serienmäßigen Lieferumfang gehören. Zur besseren Information wurden die Maschinen zum Teil ohne die vorgesehene Schutzhaube abgebildet.

**HOLZ-HER GmbH**  
Plochinger Straße 65  
72622 Nürtingen  
Deutschland  
T +49 (0) 70 22 702-0  
[kontakt@holzher.com](mailto:kontakt@holzher.com)  
[www.holzher.com](http://www.holzher.com)

**HOLZHER**

Ein Unternehmen der WEINIG Gruppe